

АВТОМАТИКА  
ДЛЯ СЕКЦИОННЫХ И ПОДЪЕМНО-ПОВОРОТНЫХ ВОРОТ



ИНСТРУКЦИЯ ПО МОНТАЖУ  
**VER10 - VER12**

**CAME**

FA00045-RU



Official Partner

**EXPO**

MILANO 2015  
FEEDING THE PLANET  
ENERGY FOR LIFE

RU Русский



## ВНИМАНИЕ! Важные правила техники безопасности: ПРОЧИТАЙТЕ ВНИМАТЕЛЬНО!



### Предисловие

• Это изделие должно использоваться исключительно по назначению. Любое другое применение рассматривается как опасное. SAME S.p.A снимает с себя всякую ответственность за возможный ущерб, нанесенный в результате неправильного использования оборудования • ХРАНИТЕ ЭТИ ПРЕДУПРЕЖДЕНИЯ ВМЕСТЕ С ИНСТРУКЦИЯМИ ПО МОНТАЖУ И ЭКСПЛУАТАЦИИ КОМПОНЕНТОВ АВТОМАТИКИ.

### Перед установкой

*(ПРОВЕРКА СУЩЕСТВУЮЩЕГО СОСТОЯНИЯ: ЕСЛИ ПРОВЕРКА ДАЛА ОТРИЦАТЕЛЬНЫЕ РЕЗУЛЬТАТЫ, НЕОБХОДИМО ПОВЕРМЕНЕ С НАЧАЛОМ МОНТАЖНЫХ РАБОТ ДО ТЕХ ПОР, ПОКА УСЛОВИЯ РАБОТЫ НЕ БУДУТ ПОЛНОСТЬЮ СООТВЕТСТВОВАТЬ ТРЕБОВАНИЯМ БЕЗОПАСНОСТИ)*

• Проверьте, чтобы подвижная часть системы была в хорошем состоянии, отрегулирована и сбалансирована, исправно открывалась и закрывалась. Убедитесь в наличии соответствующих механических упоров • Если автоматическая система должна быть установлена на высоте ниже 2,5 м над полом или другим покрытием, проверьте необходимость в установке дополнительных защитных приспособлений и/или предупреждающих знаков • Перед тем как приступить к выполнению каких-либо работ, внимательно прочитайте все инструкции; неправильный монтаж может стать источником опасности и привести к нанесению ущерба людям или имуществу • Если в створках предусмотрены проходы для пешеходов, установите блокировочный механизм, предотвращающий их открытие во время движения • Убедитесь в том, что открывание автоматизированной створки не приведет к возникновению опасных ситуаций, вызванных зажимом между подвижными компонентами системы и окружающими неподвижными объектами • Запрещается устанавливать автоматику в перевернутом положении или на элементы, склонные к прогибанию. При необходимости используйте усилительные детали в местах крепления • Не устанавливайте створки в местах, где дорога идет под уклоном (на наклонной поверхности) • Проверьте, чтобы вблизи

НЕ БЫЛО ИРРИГАЦИОННЫХ УСТРОЙСТВ, КОТОРЫЕ МОГУТ НАМОЧИТЬ ПРИВОД СНИЗУ • Проверьте, чтобы температура окружающей среды в месте установки соответствовала диапазону, указанному в настоящей инструкции • Внимательно следуйте приведенным ниже инструкциям: неправильная установка может привести к серьезным повреждениям.

### Монтаж

• Обозначьте и отделите участок проведения монтажных работ с целью предотвращения доступа к нему посторонних, особенно детей • Соблюдайте осторожность при обращении с автоматикой, масса которой превышает 20 кг. В этом случае подготовьте инструменты для безопасного передвижения тяжелых грузов • Все устройства управления (кнопки, ключи-выключатели, считыватели магнитных карт и т.д.) должны быть установлены, по крайней мере, на расстоянии 1,85 м от периметра зоны движения автоматики или там, где до них нельзя дотянуться снаружи через ограждение. Кроме того, контактные устройства управления (выключатели, проксимити-устройства и т.д.) должны быть установлены на высоте не менее 1,5 м и не должны быть общедоступны • Все устройства управления в режиме "Присутствие оператора" должны находиться в месте, откуда можно свободно наблюдать за движущимися створками и зоной прохода • Рекомендуется использовать там, где это необходимо, наклейку с указанием места расположения устройства разблокировки • Перед тем как передать систему в распоряжение пользователя, проверьте ее на соответствие требованиям норматива EN 12453 (толкающее усилие створки), убедитесь в правильной регулировке и настройке автоматической системы, а также в работоспособности и эффективности устройств безопасности и ручной разблокировки • Используйте там, где необходимо, предупреждающие знаки (например, табличку на воротах) • После завершения монтажа проверьте, чтобы привод предотвращал или блокировал открывание ворот в том случае, если внизу к центральной части полотна прикреплен груз массой 20 кг • После завершения монтажа убедитесь в том, что ворота не загромождают общественную территорию (улицы и тротуары).

## Специальные инструкции и рекомендации для пользователей

- Оставляйте свободным и чистым рабочий участок автоматики. Следите за тем, чтобы в зоне действия фотозащитных элементов не было растительности и препятствий для движения ворот. Не позволяйте детям играть с переносными или фиксированными устройствами управления или находиться в зоне движения автоматической системы. Храните брекеты-передачки и другие устройства в недоступном для детей месте во избежание случайного запуска системы
- Устройство не предназначено для использования людьми (в том числе детьми) с ограниченными физическими, сенсорными и умственными возможностями или же людьми, не имеющими достаточного опыта или знаний, если только им не были даны соответствующие знания или инструкции по применению системы специалистом компании
- Периодически проверяйте систему на наличие возможных неполадок в работе или других следов износа или повреждений на подвижных конструкциях, компонентах автоматической системы, местах крепления, проводке и доступных подключениях. Следите за чистотой и смазкой механизмов движения (петель) и скольжения (направляющих)
- Выполняйте функциональную проверку работы фотозащитных элементов и чувствительных профилей каждые шесть месяцев. Чтобы проверить исправность фотозащитных элементов, проведите перед ними предмет во время закрывания ворот. Если створка меняет направление движения или останавливается, фотозащитные элементы работают исправно. Это единственная работа по техническому обслуживанию оборудования, выполняемая при включенном электропитании. Следите за тем, чтобы стекла фотозащитных элементов были всегда чистыми (можно использовать слегка увлажненную водой мягкую тряпку; категорически запрещается использовать растворители или другие продукты бытовой химии)
- В том случае, если необходимо произвести ремонт или регулировку автоматической системы, следует разблокировать привод и не использовать его до тех пор, пока не будут обеспечены безопасные условия работы системы
- Обязательно отключите электропитание перед тем, как разблокировать привод вручную или выполнить любую другую работу, во избежание опасных ситуаций. Внимательно ознакомьтесь с инструкциями
- Если кабель

электропитания поврежден, он должен быть заменен изготовителем или специалистами с надлежащей квалификацией и необходимыми инструментами во избежание возникновения опасных ситуаций



- Пользователю категорически запрещается выполнять действия, не указанные и не предусмотренные в инструкциях. Для ремонта, внепланового технического обслуживания и регулировки автоматической системы следует обращаться в монтажную организацию
- Необходимо отмечать выполнение работ в журнале периодического технического обслуживания.

## Особые инструкции и рекомендации для всех

- Следует избегать контакта с петлями или другими подвижными механизмами системы во избежание травм
- Запрещается находиться в зоне действия автоматической системы во время ее движения
- Запрещается препятствовать движению автоматической системы, так как это может привести к возникновению опасных ситуаций
- Всегда уделяйте особое внимание опасным местам, которые должны быть обозначены специальными символами и/или черно-желтыми полосами
- Во время использования ключа-выключателя или устройства управления в режиме «Присутствие оператора» постоянно следите за тем, чтобы в радиусе действия подвижных механизмов системы не было людей
- Автоматика может начать движение в любой момент, без предварительного сигнала
- Всегда отключайте электропитание перед выполнением работ по чистке или техническому обслуживанию системы
- Следите за движением ворот и не позволяйте никому приближаться к ним до тех пор, пока они не будут полностью открыты или закрыты.



## УСЛОВНЫЕ ОБОЗНАЧЕНИЯ

-  Этот символ обозначает раздел, требующий особого внимания.
-  Этот символ обозначает раздел, связанный с вопросами безопасности.
-  Этот символ обозначает раздел, предназначенный для ознакомления конечного пользователя.

**УКАЗАНИЯ ДЕЙСТВИТЕЛЬНЫ ДЛЯ ВСЕХ МОДЕЛЕЙ, ЕСЛИ НЕ СКАЗАНО ИНОЕ.**

**ВСЕ РАЗМЕРЫ ПРИВЕДЕНЫ В ММ, ЕСЛИ НЕ УКАЗАНО ИНОЕ.**

## ОПИСАНИЕ

Автоматика, укомплектованная блоком управления с энкодером, для секционных и подъемно-поворотных ворот.

### Назначение



Автоматика, укомплектованная энкодером и блоком управления, предназначена для автоматизации подъемно-поворотных и секционных ворот в частном жилом секторе или кондоминиумах.

 Запрещается использовать устройство не по назначению и устанавливать его методами, отличными от описанных в настоящей инструкции.

### Ограничения в использовании

Модель	VER10	VER12
Макс. площадь полотна ворот (м <sup>2</sup> )	18	21
Макс. высота подъемно-поворотных ворот с противовесами (м)	2,40	2,40
Макс. высота подъемно-поворотных ворот с пружинами (м)	3,25	3,25
Макс. высота секционных ворот (м)	3,20	3,20

### Технические характеристики

Модель	VER10	VER12
Класс защиты (IP)	30	30
Напряжение электропитания (В, 50/60 Гц):	~230	~230
Электропитание двигателя (В)	=24	=24
Потребляемая мощность в режиме ожидания (Вт)	5	7,5
Макс. мощность аксессуаров (Вт)	40	40
Номинальная мощность (Вт)	130	260
Скорость движения (м/мин)	6	6
Интенсивность использования (%)	50	50
Тяговое усилие (Н)	1 000	1 200
Диапазон рабочих температур (°С)	-20 - +55	-20 - +55
Класс изоляции		
Масса (кг)	5,7	5,8

## Габаритные размеры

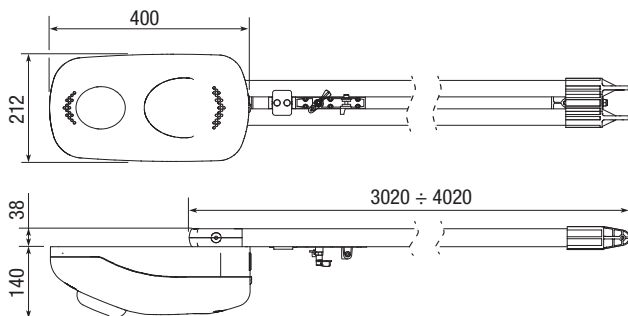

## Основные компоненты привода

1. Крышка
2. Моторредуктор
3. Трансформатор
4. Плата блока управления
5. Рычаг передачи для VER10\*
6. Рычаг передачи для VER12\*
7. Кронштейн крепления к воротам
8. Крепление направляющей
9. Потолочные крепления
10. Гермоввод
11. Крепежные винты

☞ (\*) Только для секционных ворот.

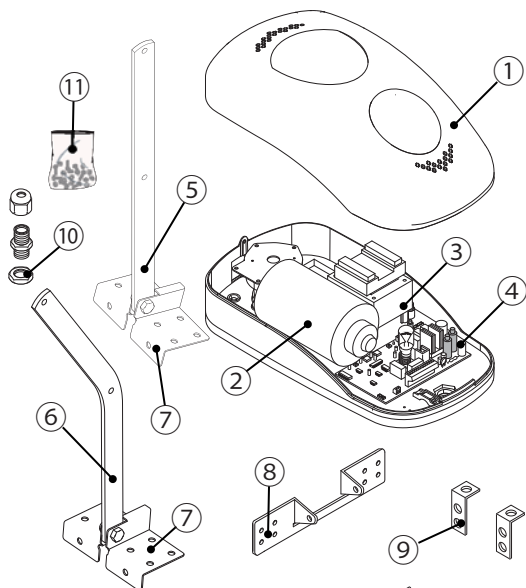

## Компоненты направляющего профиля

1. Направляющая
2. Цепная или ременная передача
3. Тележка с ручкой разблокировки
4. Механический упор
5. Перфорированный профиль

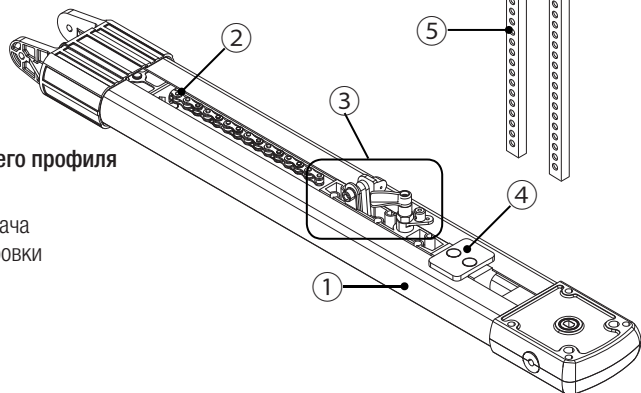

## Направляющие

001V0679	Направляющая с цепью L = 3,02 м. - Подъемно-поворотные ворота с противовесами высотой до 2,40 м. - Подъемно-поворотные ворота с пружинами высотой до 2,25 м. - Секционные ворота* высотой до 2,20 м.
001V0682	Направляющая с цепью L = 3,52 м - Подъемно-поворотные ворота с пружинами высотой до 2,75 м. - Секционные ворота* высотой до 2,70 м.
001V0683	Направляющая с цепью L = 4,02 м из одной части. - Подъемно-поворотные ворота с пружинами высотой до 3,25 м. - Секционные ворота* высотой до 3,20 м.
001V0684	Направляющая с цепью L = 3,02 м из двух частей. - Подъемно-поворотные ворота с противовесами высотой до 2,40 м. - Подъемно-поворотные ворота с пружинами высотой до 2,25 м. - Секционные ворота* высотой до 2,20 м.
001V0685	Направляющая с ремнем L = 3,02 м - Подъемно-поворотные ворота с противовесами высотой до 2,40 м. - Подъемно-поворотные ворота с пружинами высотой до 2,25 м. - Секционные ворота* высотой до 2,20 м.
001V0686	Направляющая с ремнем L = 3,52 м - Подъемно-поворотные ворота с пружинами высотой до 2,75 м. - Секционные ворота* высотой до 2,70 м.
001V0687	Направляющая с ремнем L = 3,02 м из двух частей. - Подъемно-поворотные ворота с противовесами высотой до 2,40 м. - Подъемно-поворотные ворота с пружинами высотой до 2,25 м. - Секционные ворота* высотой до 2,20 м.
001V0688	Направляющая с ремнем L = 4,02 м - Подъемно-поворотные ворота с пружинами высотой до 3,25 м. - Секционные ворота* высотой до 3,20 м.

☞ (\*) Информацию о секционных воротах можно найти в разделе "ВАРИАНТЫ УСТАНОВКИ".

## Аксессуары

001V005	Удлинитель для направляющей с цепью: V0679, V0682, V0683, V0684.
001V201	Рычаг-адаптер для подъемно-поворотных ворот с частичным заходом внутрь.
001V122	Удлиненный тяговый рычаг для секционных ворот с расстоянием от вала до верхнего края проема 300 - 600 мм.
001V121	Трос для системы дистанционной разблокировки.
001V670	Плата аварийного питания для подключения и зарядки 2 аккумуляторов, 12 В - 1,2 Ач (не входят в комплект поставки).

## ОБЩИЕ ИНСТРУКЦИИ ПО МОНТАЖУ

- △ Монтаж должен производиться квалифицированным персоналом в полном соответствии с требованиями действующих норм безопасности.
- △ Если в полотне гаражных ворот размещена входная дверь, необходимо обязательно предусмотреть аварийный выключатель, подключенный к контактам кнопки "Стоп" и вызывающий остановку движения ворот, если дверь открыта.

## Предварительные проверки

△ Перед тем как приступить к монтажным работам, выполните следующее:

- Для подключения к сети электропитания необходимо предусмотреть автоматический выключатель с расстоянием между контактами не менее 3 мм.
- Приготовьте каналы для прокладки кабеля, гарантирующие надежную защиту от механических повреждений.
- ☎ Убедитесь в том, чтобы между соединениями кабеля и другими токопроводящими частями была предусмотрена дополнительная изоляция.
- Убедитесь в том, что ворота хорошо сбалансированы. При остановке в любой точке траектории движения ворота должны оставаться в занятом положении.

## Тип и сечение кабелей

Подключение	Тип кабеля	Длина кабеля 1 < 15 м	Длина кабеля 15 < 30 м
Электропитание блока управления, ~230 В	H05VV-F	3G x 1,5 мм <sup>2</sup>	3G x 2,5 мм <sup>2</sup>
Сигнальная лампа	FROR CEI 20-22 CEI EN 50267-2-1	2 x 0,5 мм <sup>2</sup>	
Фотоэлементы (передатчики)		2 x 0,5 мм <sup>2</sup>	
Фотоэлементы (приемники)		4 x 0,5 мм <sup>2</sup>	
Устройства управления и безопасности		2 x 0,5 мм <sup>2</sup>	
Антенна	RG58	макс. 10 м	

📖 Если длина кабеля отличается от приведенной в таблице, его сечение определяется на основании реального потребления тока подключенными устройствами и в соответствии с указаниями, содержащимися в нормативе CEI EN 60204-1.

Для последовательных подключений, предусматривающих большую нагрузку на тот же участок цепи, значения в таблице должны быть пересмотрены с учетом реальных показателей потребления и фактических расстояний. При подключении устройств, не рассматриваемых в данной инструкции, следует руководствоваться технической документацией на соответствующее изделие.

## Вариант типовой установки

1. Привод
2. Направляющая
3. Ручка разблокировки
4. Передающий рычаг
5. Ключ-выключатель
6. Фотоэлементы
7. Устройство управления
8. Чувствительный профиль
9. Сигнальная лампа

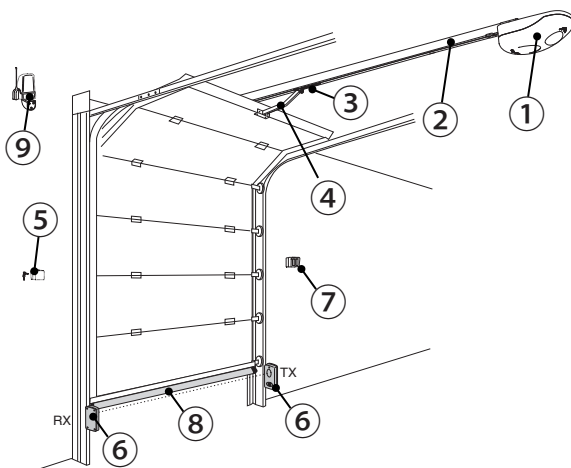

## Варианты типовой установки

### СЕКЦИОННЫЕ ВОРОТА

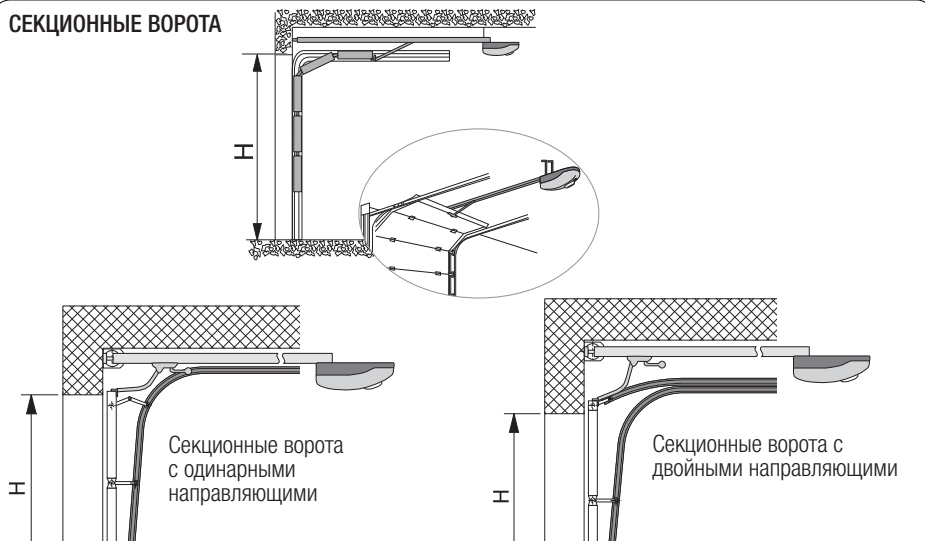

### ПОДЪЕМНО-ПОВОРОТНЫЕ ВОРОТА С ПРОТИВОВЕСАМИ, ВЫНОСОМ И ЧАСТИЧНЫМ ЗАХОДОМ ВНУТРЬ

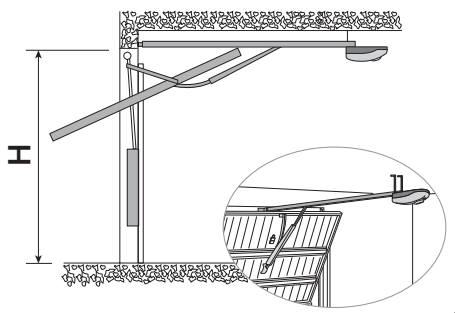

### ПОДЪЕМНО-ПОВОРОТНЫЕ ВОРОТА С ПРУЖИНАМИ, ВЫНОСОМ И ПОЛНЫМ ЗАХОДОМ ВНУТРЬ

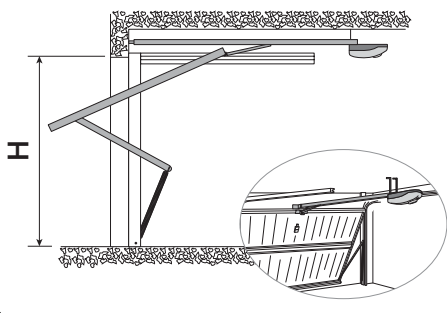

## МОНТАЖ

△ Приведенные ниже рисунки носят иллюстративный характер, так как пространство для крепления автоматики и дополнительных принадлежностей может меняться от случая к случаю. Выбор наиболее подходящего решения должен осуществляться установщиком на месте.

### Сборка направляющего профиля

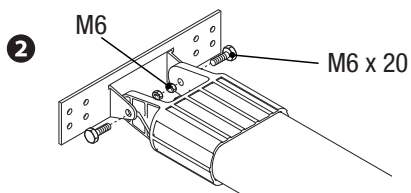
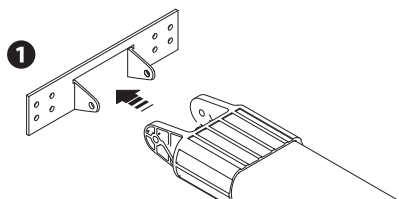



## Монтаж направляющего профиля

Для секционных ворот — непосредственно над валом с пружинами. (\*) Если расстояние между валом с пружинами и верхним краем ворот составляет 300-600, необходимо использовать рычаг V122.

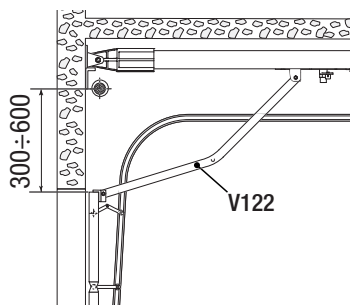
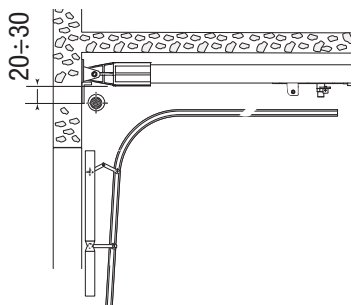

При автоматизации подъемно-поворотных ворот с выносом направляющая должна располагаться в 20 от самой верхней точки подъема полотна.

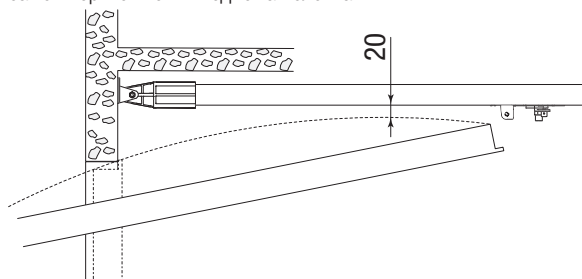

Для подъемно-поворотных ворот с выносом и частичным заходом внутрь используйте рычаг-адаптер V201.

## Крепление направляющего профиля

Направляющая устанавливается и фиксируется в центре проема ворот с помощью подходящих крепежных деталей ❶.

Поднимите направляющий профиль, установите его в горизонтальное положение под потолком и зафиксируйте ❷.

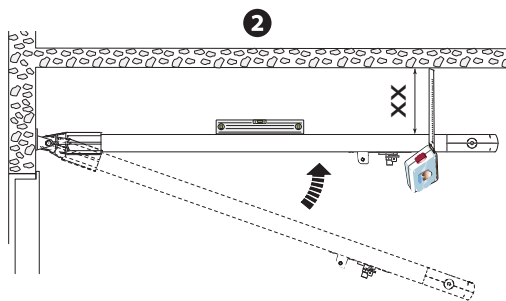
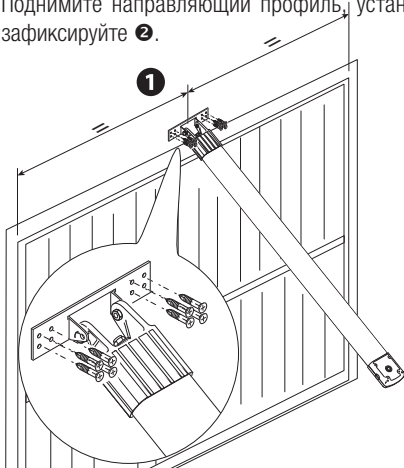

Используйте потолочные крепления **3**.  
△ А при необходимости - перфорированный профиль **4**.

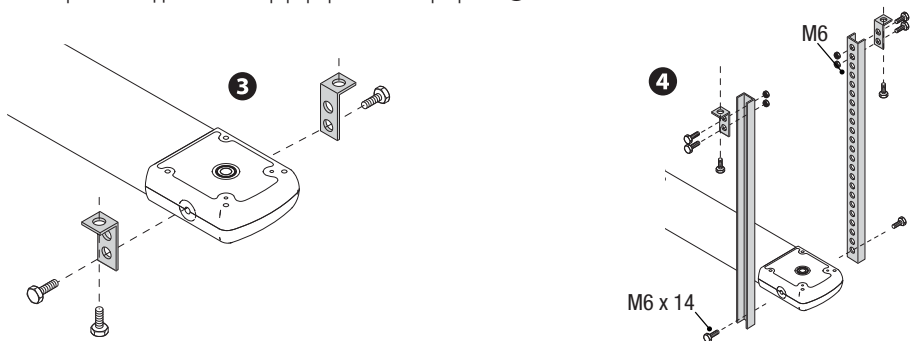

Просверлите отверстия в потолке напротив крепежных отверстий кронштейнов и зафиксируйте последние подходящими болтами и дюбелями.

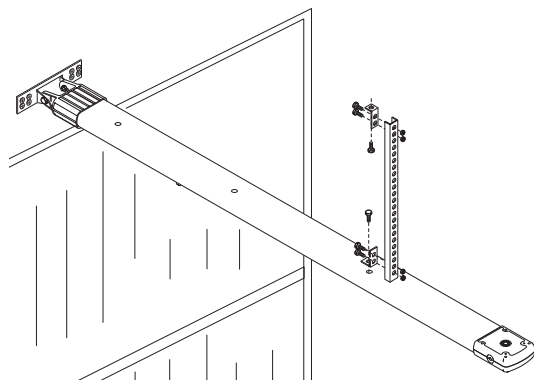

### Крепление передающего рычага к воротам

Установите кронштейн рычага передачи на верхний край полотна ворот, перпендикулярно направляющей **1**, и зафиксируйте его прилагаемыми болтами или другими подходящими крепежными деталями **2**.

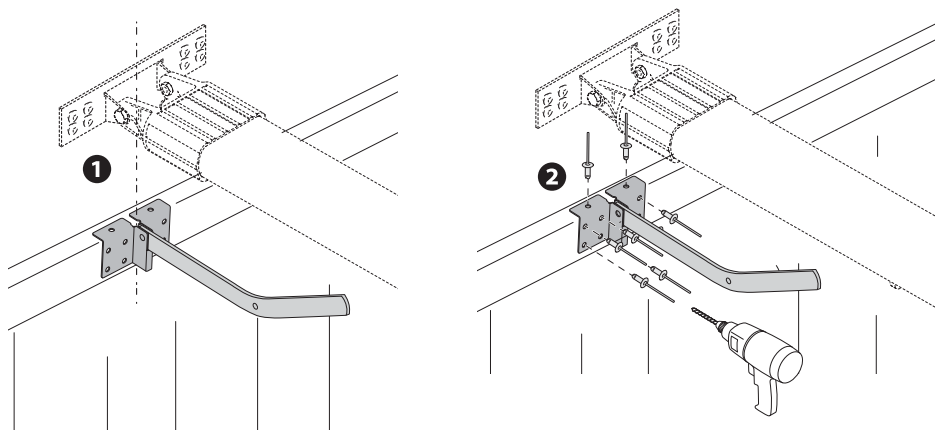

Поверните ручку разблокировки по часовой стрелке ③.

Переместите тележку к воротам ④ и прикрепите ее к передающему рычагу прилагаемым болтом ⑤.

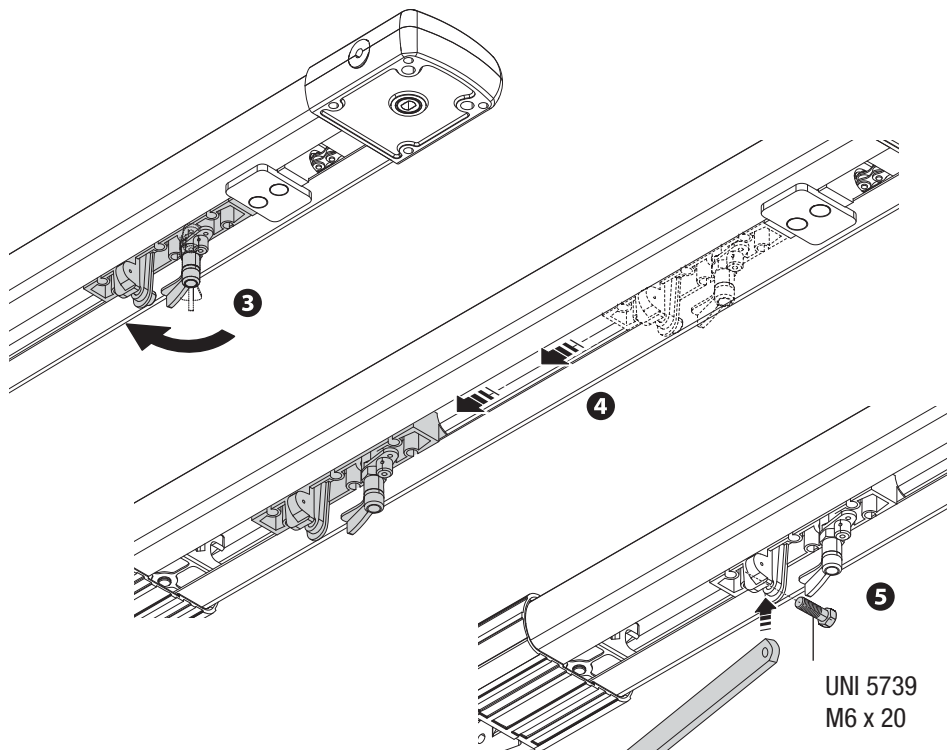

### Установка привода на направляющую

Закрепите автоматику на направляющей тремя прилагаемыми винтами ①.

📖 Автоматика может быть также зафиксирована в перпендикулярном положении ②.

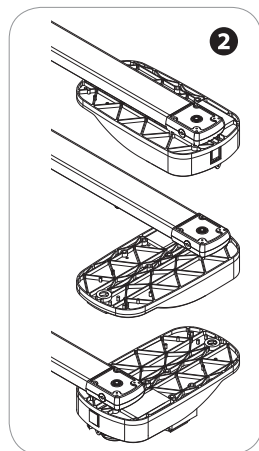
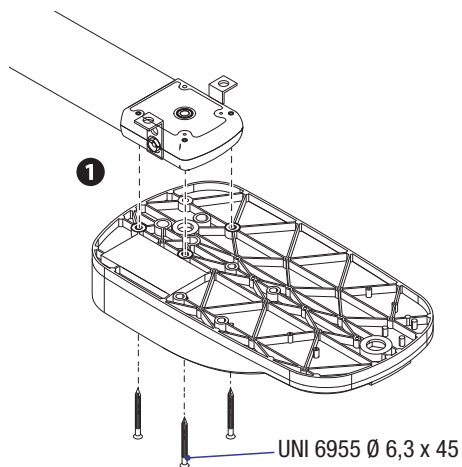

Установите гермоввод в предусмотренное для этого отверстие **3** и проложите через него электрические кабели **4**.  
 Количество кабелей зависит от варианта автоматической системы и предусмотренных дополнительных устройств.

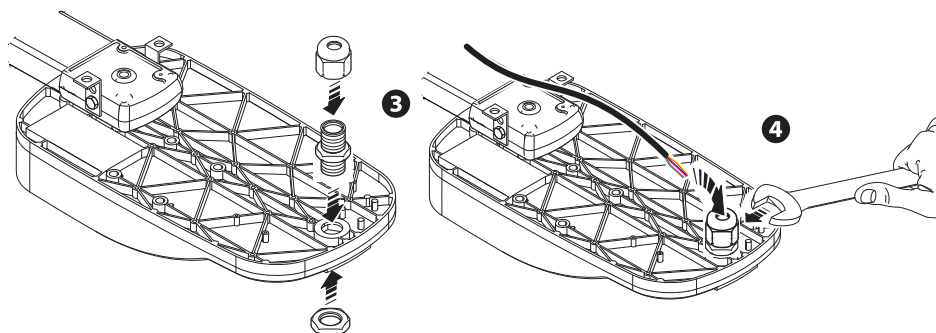

## ЭЛЕКТРИЧЕСКИЕ ПОДКЛЮЧЕНИЯ

### ТАБЛИЦА ПРЕДОХРАНИТЕЛЕЙ

Двигатель (А)	8
Аксессуары (А)	3,15
Плата управления (мА)	315
Входной (А)	1,6

### ЛАМПЫ

Светодиодная лампа дополнительного освещения 24 В, E14S (Вт)	1
--	---

### Компоненты

1. Входной предохранитель
2. Предохранитель двигателя
3. Предохранитель аксессуаров
4. Предохранитель платы управления
5. Моторедуктор
6. Трансформатор
7. Место для аккумуляторов аварийного питания
8. Контакты подключения трансформатора
9. Контакты подключения двигателя
10. Контакты подключения энкодера
11. Контакты подключения аксессуаров и устройств управления
12. Контакты электропитания
13. Контакты подключения антенны
14. Кнопка программирования
15. Кнопки регулировки крайних положений
16. Светодиодный индикатор программирования
17. Светодиодный индикатор наличия электропитания
18. DIP-переключатели
19. Регулировки
20. Лампа дополнительного освещения
21. Разъем для платы радиоприемника AF
22. Отверстие для прокладки кабелей

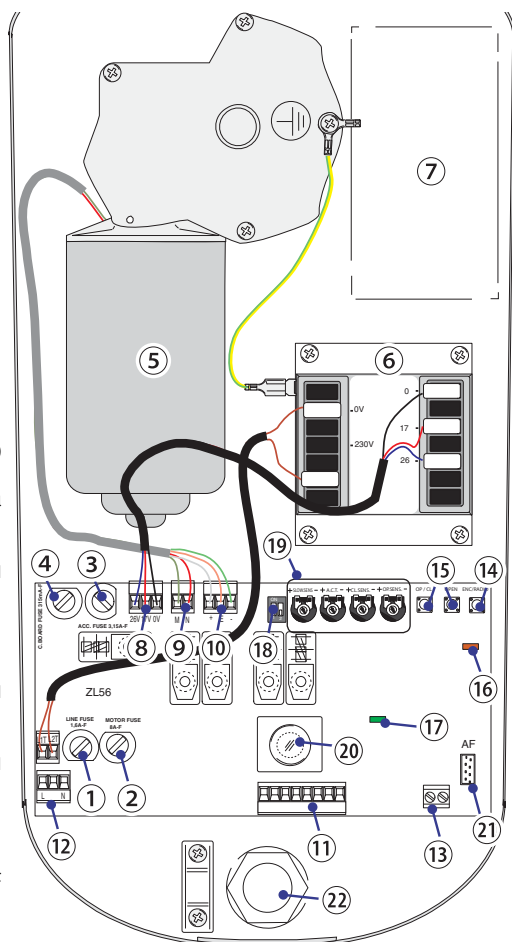

## Электропитание

~230 В  
50/60 Гц

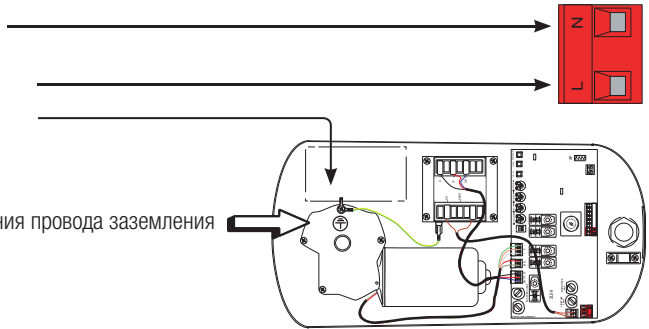

Электропитание аксессуаров:

- ~24 В при сетевом электропитании ~230 В;
  - =24 В при электропитании от аккумуляторов.
- Макс. суммарная мощность: 40 Вт

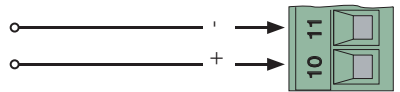

## Устройства управления

При подключении устройства удалить перемычку

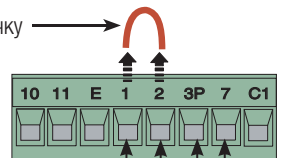

Кнопка "Стоп" (Н.З. контакты). Данная кнопка позволяет остановить движение ворот с последующим исключением цикла автоматического закрывания. Для возобновления движения воспользуйтесь устройством управления.

Функция "ЧАСТИЧНОЕ ОТКРЫВАНИЕ" с помощью устройства управления (Н.О. контакты).

Функция "ОТКРЫТЬ-СТОП-ЗАКРЫТЬ" (пошаговый) с помощью устройства управления (Н.О. контакты).

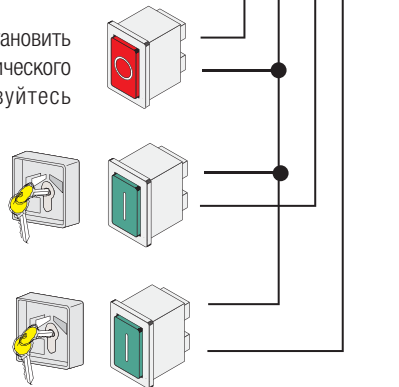

## Устройства безопасности, соответствующие нормам EN 12978

Подключение для выполнения функции открывания в режиме закрывания (Н.З. контакты).

Размыкание контактов во время закрывания ворот приводит к изменению направления движения на противоположное, вплоть до полного открывания.

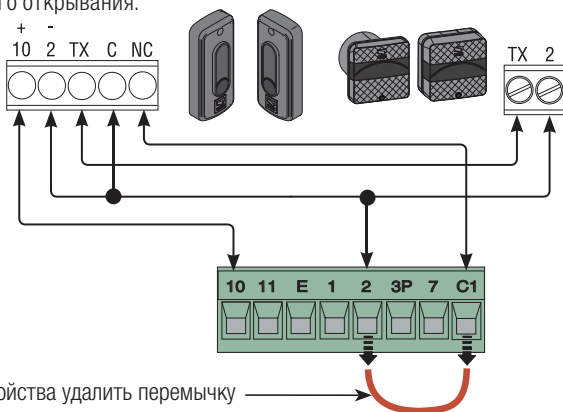

## Устройства сигнализации

Сигнальная лампа (макс. нагрузка: ~24 В, 25 Вт).

Сигнальная лампа мигает во время открывания и закрывания ворот.

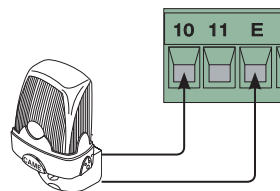

## ПРОГРАММИРОВАНИЕ

### DIP-переключатели

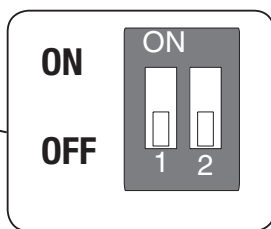
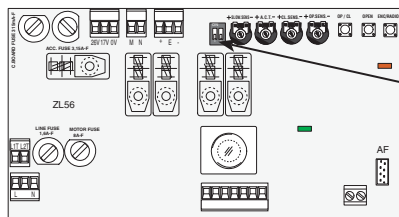

### DIP-переключатель

#### Описание функций и режимов работы

1 ON

Активация процедуры программирования крайних положений открывания и закрывания, а также процедуры программирования замедления при открывании. (1 OFF - отключена)

2 ON

Активация процедуры программирования частичного открывания и замедления при закрывании. (2 OFF - отключена)

## Регулировки

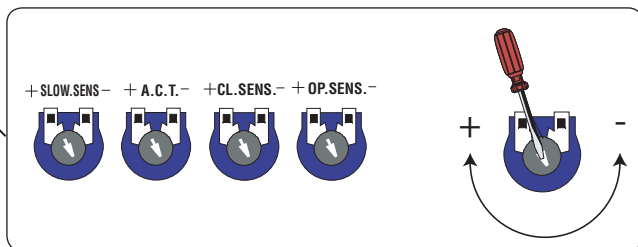
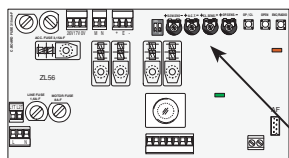

### Регулировка Описание функций и режимов работы

#### Чувствительность токовой системы во время замедления

##### SLOW.SENS.

Регулировка чувствительности токовой системы обнаружения препятствий во время замедления; при превышении установленного порога система меняет направление движения ворот на противоположное.

#### Время автоматического закрывания

##### A.C.T.

Регулирует время ожидания ворот в открытом положении. По истечении заданного времени происходит автоматическое закрывание.

Время может быть отрегулировано в диапазоне от 0 до 120 с.

📖 При установке минимального значения режим "АВТОМАТИЧЕСКОЕ ЗАКРЫВАНИЕ" отключается.

#### Чувствительность во время закрывания

##### CL.SENS.

Регулировка чувствительности токовой системы обнаружения препятствий во время закрывания. При превышении установленного порога система изменяет направление движения ворот на противоположное.

#### Чувствительность во время открывания

##### OP.SENS.

Регулировка чувствительности токовой системы обнаружения препятствий во время открывания. При превышении установленного порога система изменяет направление движения ворот на противоположное.

## Функция энкодера

Обнаружение препятствия при **ОТКРЫВАНИИ**  
Ворота закрываются.

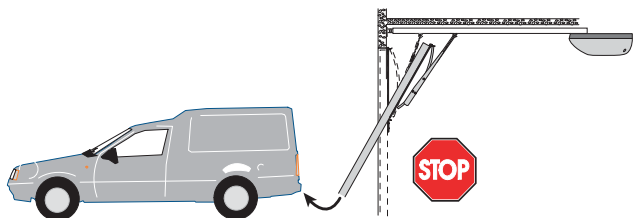

Обнаружение препятствия при **ЗАКРЫВАНИИ**

Ворота меняют направление движения и открываются.

После трехкратного обнаружения препятствия и смены направления движения ворота остаются открытыми, а автоматическое закрывание становится невозможным.

Для повторного закрывания ворот нажмите кнопку управления или используйте брелок-передатчик.

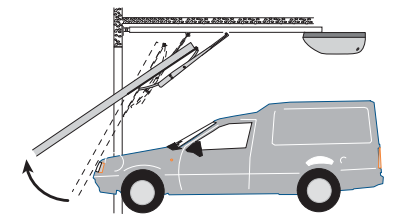
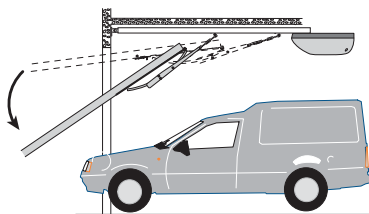

## Регулировка механического упора открывания

Разблокируйте тележку и полностью откройте ворота.

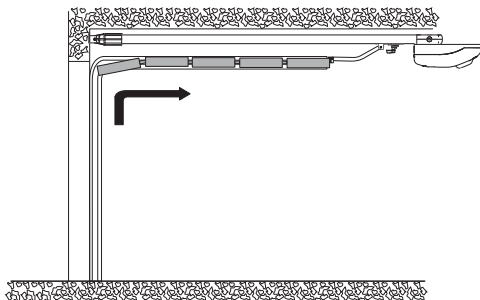
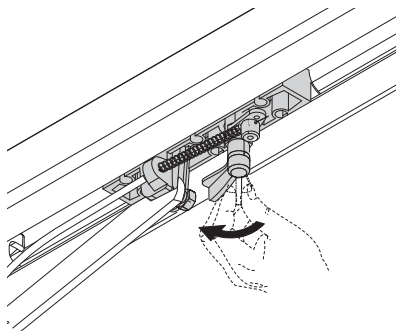



Установите механический упор вплотную к тележке и зафиксируйте его.

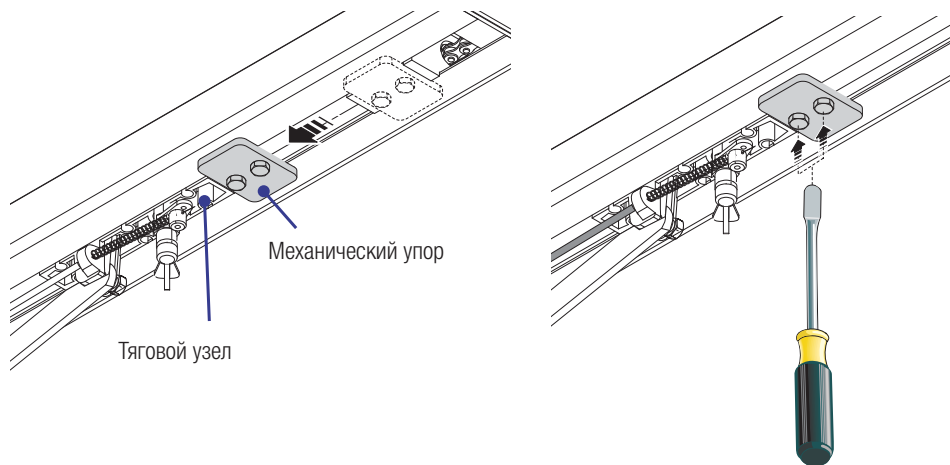

Закройте ворота вручную, чтобы заблокировать привод.

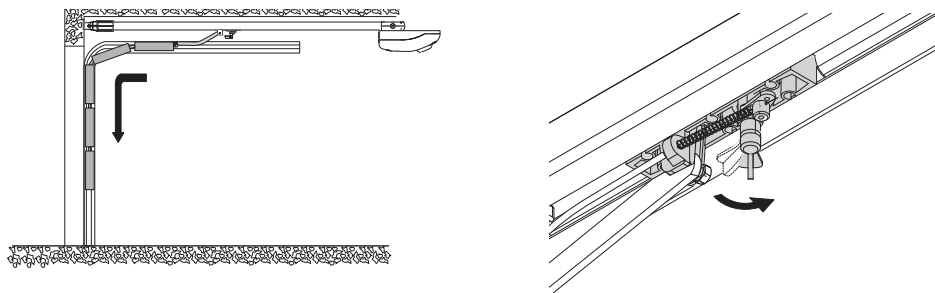

### Установка крайних положений закрывания и открывания

Установите DIP-переключатель № 1 в положение ON, светодиодный индикатор программирования начнет мигать ❶.

Нажмите и удерживайте кнопку "OP/CL" до тех пор, пока ворота не достигнут упора закрывания ❷ ❸.

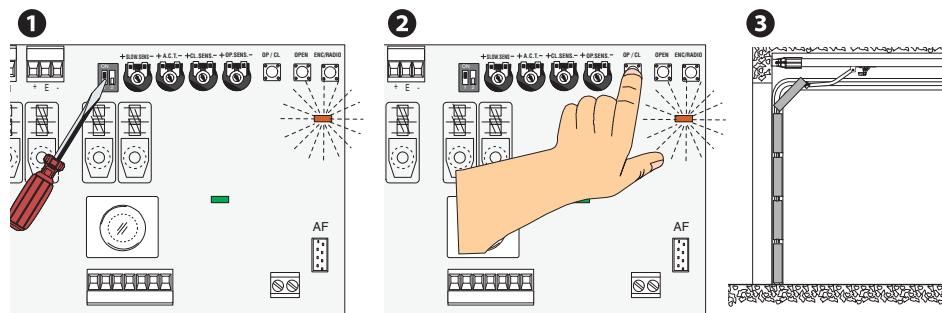

Нажмите кнопку "ENC/RADIO" **4** для запоминания положения закрытия.

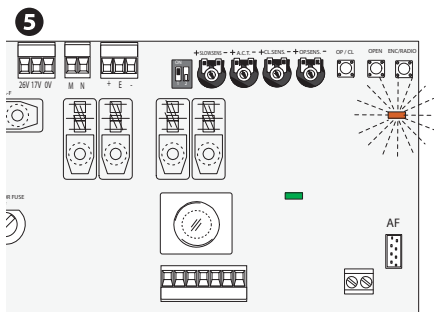
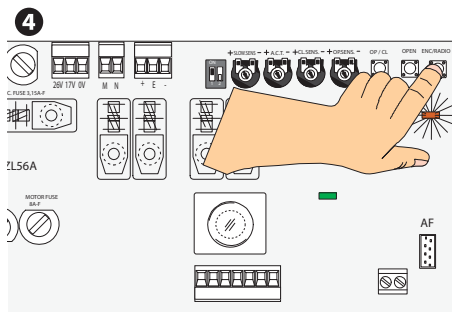

Нажмите и удерживайте кнопку "OPEN" до тех пор, пока ворота не достигнут точки максимального открывания **6 7**.

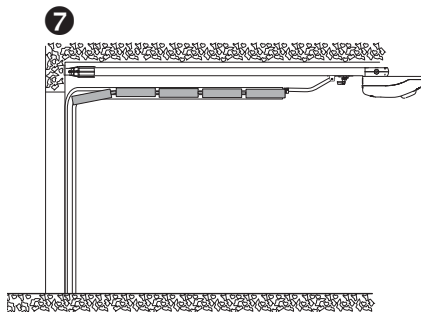
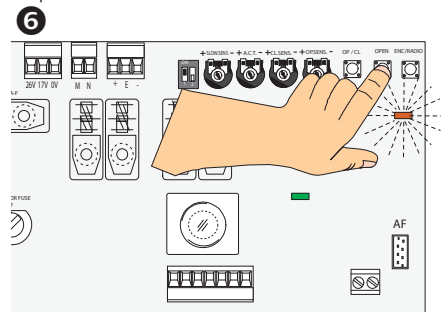

Нажмите кнопку "ENC/RADIO" для запоминания положения закрытия **8**.  
Установите DIP-переключатель № 1 в положение OFF **9**.

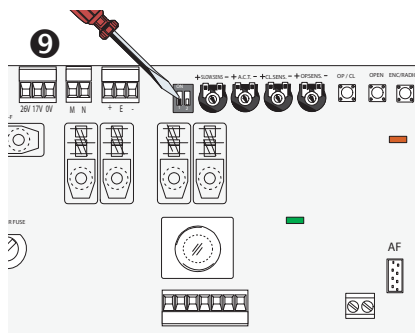
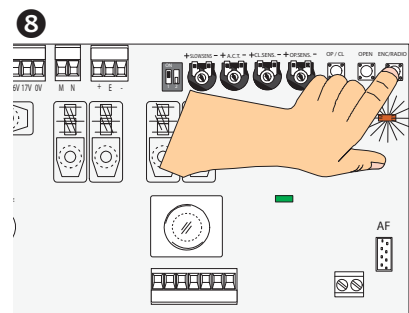

С помощью кнопки "OP/CL" закройте и откройте ворота, чтобы проверить успешность выполнения процедуры программирования.

## Программирование частичного открывания

Полностью закройте ворота, установите DIP-переключатель № 2 в положение ON, светодиодный индикатор программирования начнет мигать ❶.

Нажмите и удерживайте кнопку "OPEN" до тех пор, пока ворота не достигнут желаемого положения открывания ❷❸.

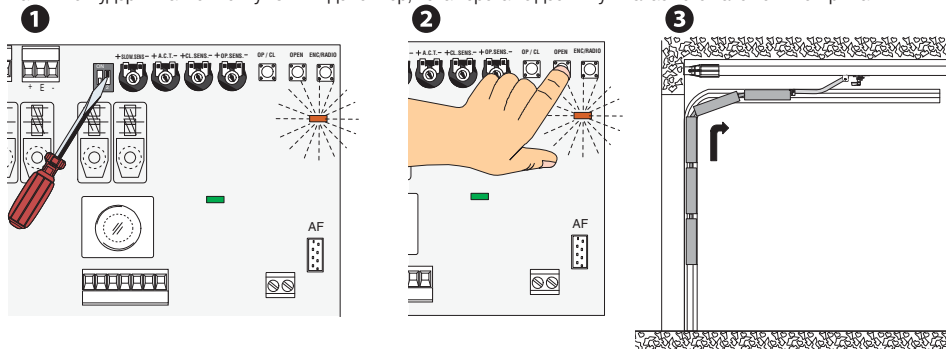

Нажмите "ENC/RADIO" для запоминания положения частичного открывания ❹.

Установите DIP-переключатель № 2 в положение OFF ❺.

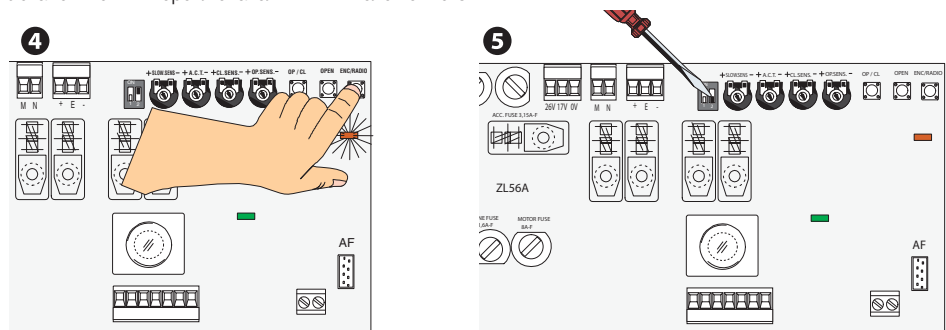

## Программирование замедления при открывании (не более 50% от хода ворот)

Перед тем как приступить к программированию, необходимо отключить функцию автоматического закрывания, установив регулировку А.С.Т. на минимальное значение.

При полностью открытых воротах нажмите и удерживайте нажатой кнопку "ENC/RADIO"; светодиодный индикатор быстро замигает ❶.

Установите DIP-переключатель № 1 в положение ON; светодиодный индикатор выключится ❷.

Отпустите кнопку "ENC/RADIO"; светодиодный индикатор начнет медленно мигать ❸.

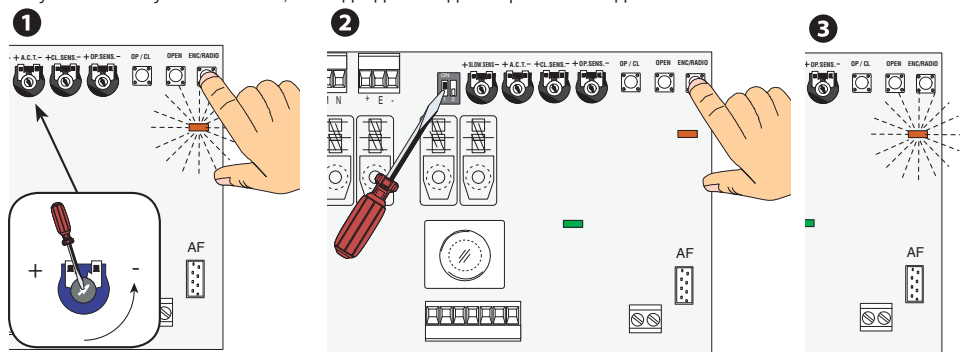

Нажмите и удерживайте кнопку "OP/CL" до тех пор, пока ворота не достигнут желаемой точки начала замедления при открывании **4 5**.

Нажмите и удерживайте кнопку "ENC/RADIO" до тех пор, пока не загорится светодиодный индикатор, сообщая о произведенном запоминании **6**.

Установите DIP-переключатель № 1 в положение OFF **7**.

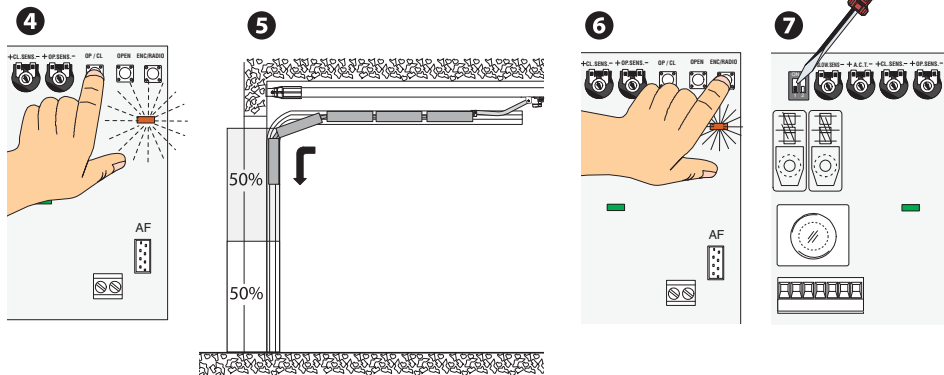

### Программирование замедления при закрывании (не менее 600 мм от упора закрывания и не более 50% от хода ворот)

При полностью закрытых воротах нажмите и удерживайте нажатой кнопку "ENC/RADIO"; светодиодный индикатор быстро замигает **1**.

Установите DIP-переключатель № 2 в положение ON; светодиодный индикатор выключится **2**.

Отпустите кнопку "ENC/RADIO"; светодиодный индикатор начнет медленно мигать **3**.

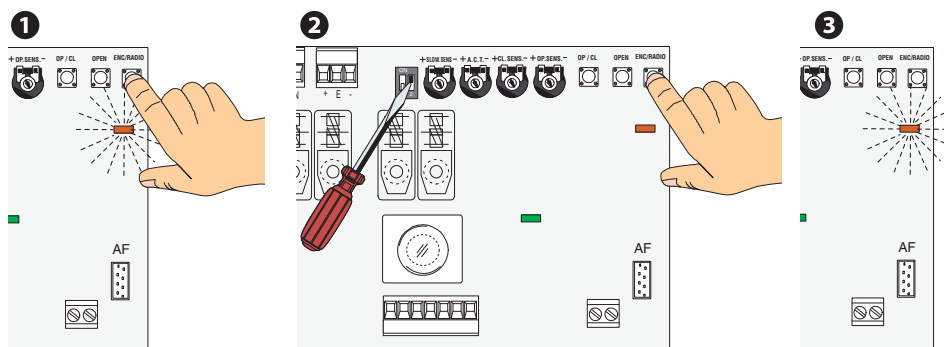

Нажмите и удерживайте кнопку "OPEN" до тех пор, пока ворота не достигнут желаемой точки начала замедления при закрывании 4 5. Нажмите и удерживайте кнопку "ENC/RADIO" до тех пор, пока горит светодиодный индикатор, сообщая о произведенном запоминании 6. Установите DIP-переключатель № 2 в положение OFF 7.

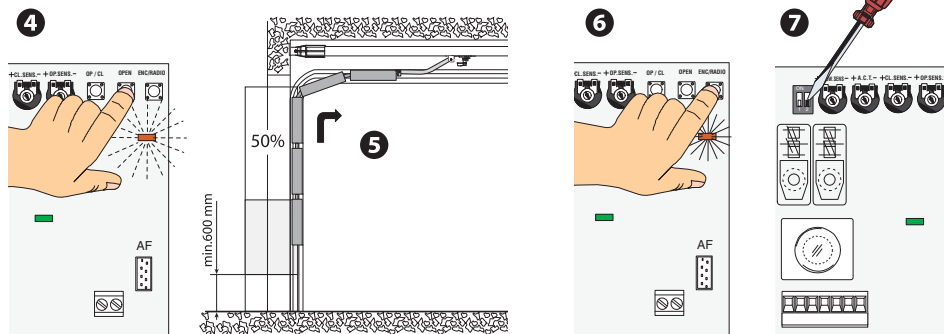

## УСТАНОВКА И ПРОГРАММИРОВАНИЕ РАДИОУПРАВЛЕНИЯ

**ОБЯЗАТЕЛЬНО ОТКЛЮЧИТЕ ЭЛЕКТРОПИТАНИЕ** и вытащите аккумуляторы, прежде чем вставить в разъем плату. Подключите антенну кабелем RG58 к соответствующим контактам.

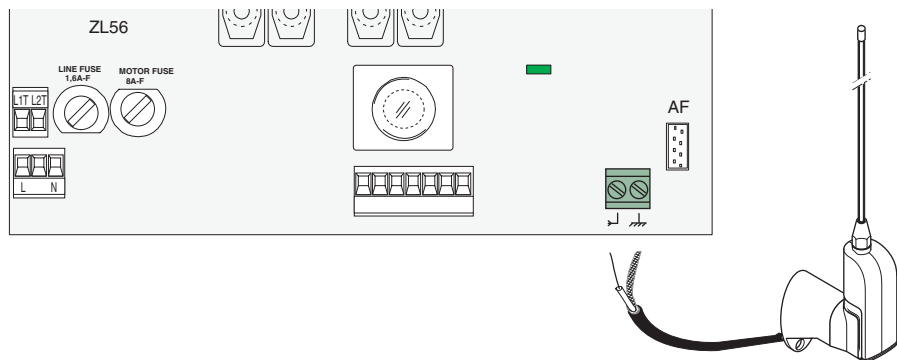

Вставьте плату AF в разъем блока управления.

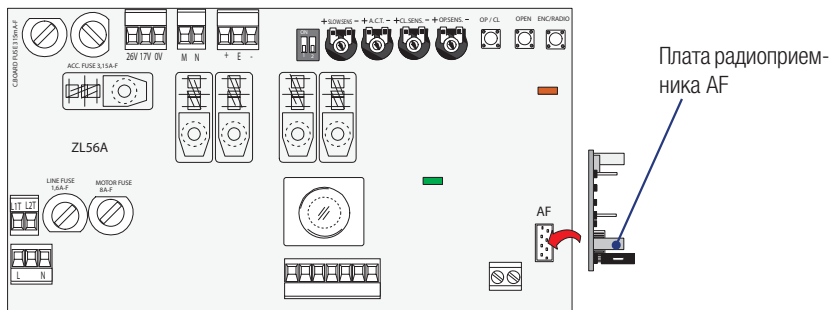

Можно запрограммировать до 25 брелоков-передатчиков с различным кодом.

## Активация функции пошагового управления (2-7)

Нажмите кнопку "ENC/RADIO" на плате блока управления. Светодиодный индикатор мигает **1**.  
Нажмите на кнопку программируемого передатчика. Если светодиодный индикатор горит ровным светом, программирование выполнено успешно **2**.

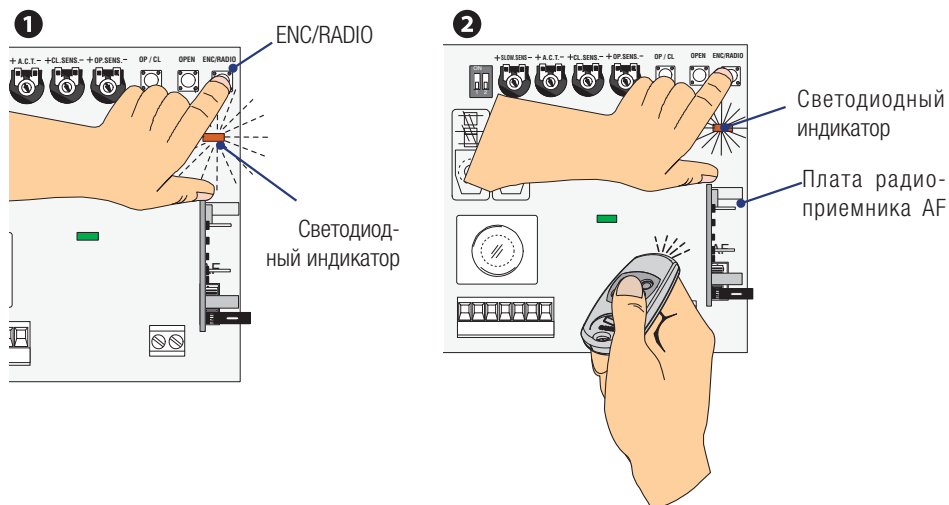

## Активация функции частичного открывания (2-3P)

Нажмите и удерживайте в нажатом положении кнопку "ENC/RADIO", затем нажмите кнопку "OP/CL". Светодиодный индикатор мигает **3**.  
Нажмите на кнопку программируемого передатчика.  
Если светодиодный индикатор горит ровным светом, программирование выполнено успешно **4**.

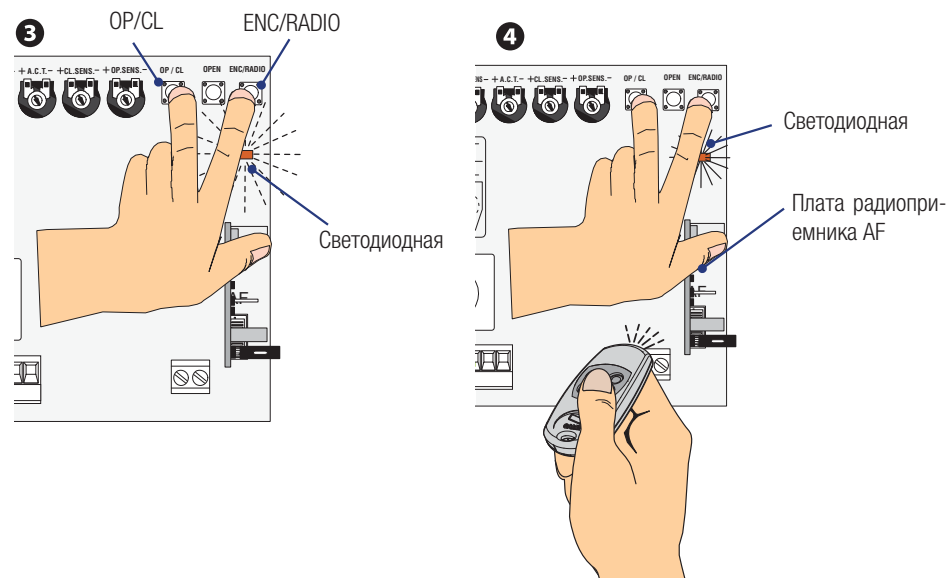

## Удаление всех передатчиков

Установите DIP-переключатели № 1 и 2 в положение ON; светодиодный индикатор замигает 5.

Нажмите и удерживайте кнопку "ENC/RADIO" в течение 5 секунд; светодиодный индикатор часто замигает и продолжит гореть, подтверждая успешное удаление 6.

Установите DIP-переключатели обратно в положение OFF 7.

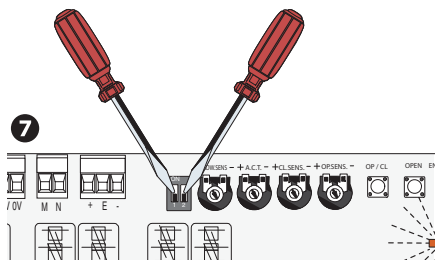
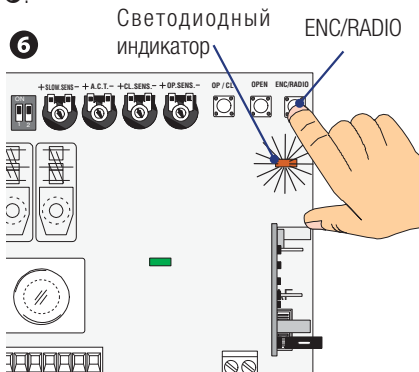
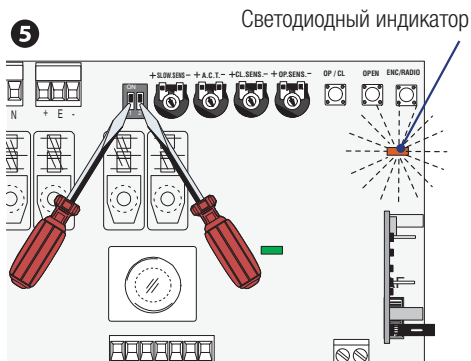

## ЗАКЛЮЧИТЕЛЬНЫЕ РАБОТЫ

Заключительные проверки необходимо осуществить после выполнения всех подключений и включения автомата.

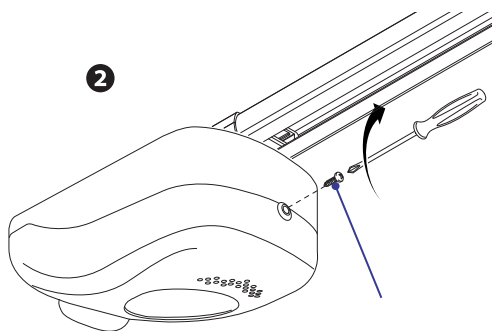
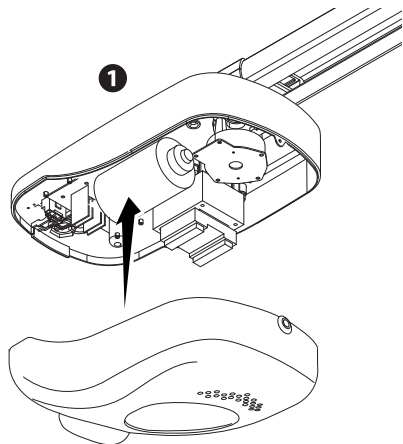

UNI 6954  $\varnothing$  3,9 x 13

## РАЗБЛОКИРОВКА АВТОМАТИКИ

- ⚠ Перед выполнением операции обесточьте систему.
- ⚠ Ручная разблокировка привода может привести к неожиданному движению ворот, если они повреждены или не сбалансированы надлежащим образом.

### РАЗБЛОКИРОВКА

Поверните ручку разблокировки по часовой стрелке.

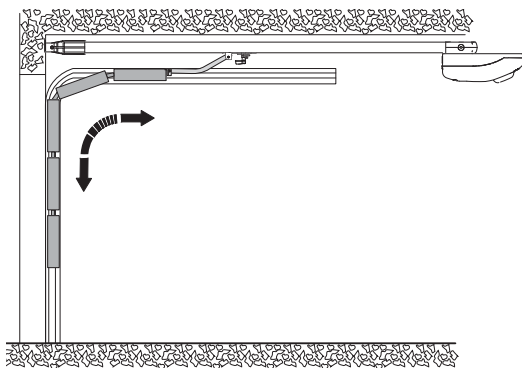
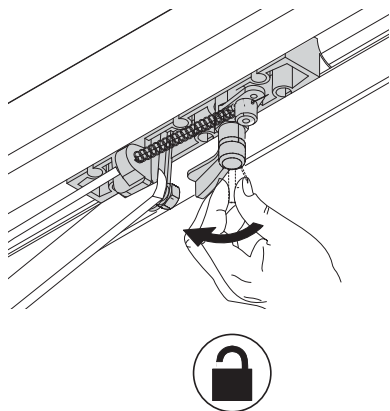

### БЛОКИРОВКА

Закройте ворота вручную, чтобы заблокировать привод.

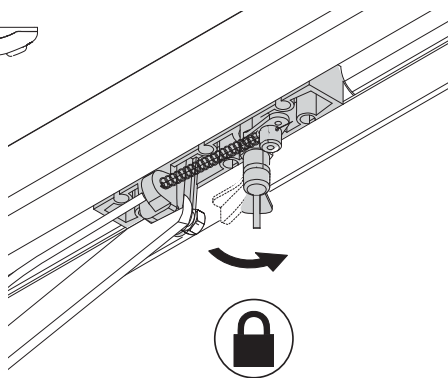
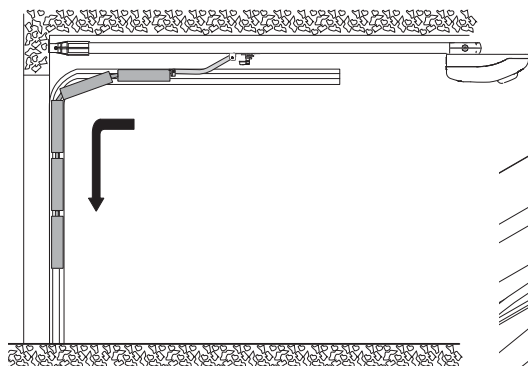



## УСТРАНЕНИЕ НЕИСПРАВНОСТЕЙ

НЕИСПРАВНОСТЬ	СПОСОБ УСТРАНЕНИЯ
<ul style="list-style-type: none"> <li>• Ворота не двигаются.</li> </ul>	<ul style="list-style-type: none"> <li>• Проверьте наличие электропитания и входные предохранители.</li> <li>• Нормально-закрытые контакты устройства безопасности (1-2) разомкнуты.</li> </ul>
<ul style="list-style-type: none"> <li>• Ворота только открываются.</li> </ul>	<ul style="list-style-type: none"> <li>• Нормально-закрытые контакты устройства безопасности (2-С1) разомкнуты.</li> <li>• Проверьте направление движения привода.</li> <li>• Проверьте балансировку подъемно-поворотных ворот.</li> </ul>
<ul style="list-style-type: none"> <li>• Ворота только закрываются.</li> </ul>	<ul style="list-style-type: none"> <li>• Проверьте балансировку подъемно-поворотных ворот.</li> </ul>
<ul style="list-style-type: none"> <li>• Не работает автоматическое закрытие.</li> </ul>	<ul style="list-style-type: none"> <li>• Проверьте, чтобы для регулировки А.С.Т. не было установлено минимальное значение.</li> <li>• Проверьте направление движения привода.</li> </ul>
<ul style="list-style-type: none"> <li>• Не работает брелок-передатчик.</li> </ul>	<ul style="list-style-type: none"> <li>• Проверьте перемычку на плате радиоприемника АF, отключите и снова подайте электропитание.</li> <li>• Выполните повторное запоминание брелока-передатчика.</li> </ul>
<ul style="list-style-type: none"> <li>• Слишком сильное тяговое усилие автоматики.</li> </ul>	<ul style="list-style-type: none"> <li>• Отрегулируйте чувствительность.</li> </ul>
<ul style="list-style-type: none"> <li>• У автоматики слишком слабое тяговое усилие или меняется направление движения.</li> </ul>	<ul style="list-style-type: none"> <li>• Отрегулируйте чувствительность.</li> <li>• Устраните тяжелый ход ворот.</li> <li>• Проверьте балансировку ворот.</li> <li>• Проверьте натяжение ремня/цепи.</li> </ul>
<ul style="list-style-type: none"> <li>• Работает только один передатчик.</li> </ul>	<ul style="list-style-type: none"> <li>• Установите (или размножьте) тот же код на других брелоках-передатчиках.</li> </ul>
<ul style="list-style-type: none"> <li>• Фотоэлементы не работают.</li> </ul>	<ul style="list-style-type: none"> <li>• Нормально-закрытые контакты устройства безопасности (2-С1) разомкнуты.</li> <li>• Проверьте работоспособность фотоэлементов.</li> </ul>
<ul style="list-style-type: none"> <li>• СВЕТОДИОДНЫЙ ИНДИКАТОР часто мигает.</li> </ul>	<ul style="list-style-type: none"> <li>• Нормально-замкнутые контакты устройства безопасности (2-С1) разомкнуты.</li> <li>• Энкодер неисправен: отключите и снова включите электропитание платы.</li> <li>• Энкодер подключен неправильно: проверьте правильность подключений.</li> </ul>
<ul style="list-style-type: none"> <li>• СВЕТОДИОДНЫЙ ИНДИКАТОР программирования горит ровным светом.</li> </ul>	<ul style="list-style-type: none"> <li>• Кнопка управления имеет нормально-закрытые контакты вместо нормально-открытых (2-7).</li> </ul>
<ul style="list-style-type: none"> <li>• СВЕТОДИОДНЫЙ ИНДИКАТОР наличия электропитания не горит.</li> </ul>	<ul style="list-style-type: none"> <li>• Проверьте наличие электропитания и входные предохранители.</li> <li>• Нормально-замкнутые контакты устройства безопасности (1-2) разомкнуты.</li> </ul>
<ul style="list-style-type: none"> <li>• Автоматика не работает от аккумуляторов аварийного питания.</li> </ul>	<ul style="list-style-type: none"> <li>• Проверьте аккумуляторы.</li> <li>• Соблюдайте полярность при подключении фотоэлементов и аксессуаров.</li> </ul>
<ul style="list-style-type: none"> <li>• Ворота меняют направление движения в конце цикла закрывания.</li> </ul>	<ul style="list-style-type: none"> <li>• Проверьте направление движения привода.</li> <li>• Устраните тяжелый ход ворот.</li> <li>• Проверьте балансировку ворот.</li> </ul>
<ul style="list-style-type: none"> <li>• Ворота начинают движение слишком медленно.</li> </ul>	<ul style="list-style-type: none"> <li>• Устраните тяжелый ход ворот.</li> <li>• Проверьте балансировку ворот.</li> <li>• Проверьте натяжение ремня/цепи.</li> </ul>

## ТЕХНИЧЕСКОЕ ОБСЛУЖИВАНИЕ

### Периодическое техническое обслуживание

☞ Перед выполнением работ по техническому обслуживанию отключите электропитание и отсоедините аккумуляторы во избежание возникновения опасных ситуаций, вызванных произвольным движением ворот.

**Журнал периодического технического обслуживания, заполняемый пользователем (каждые 6 месяцев)**

Дата	Выполненные работы	Подпись

### Внеплановое техническое обслуживание и ремонт

△ Эта таблица необходима для записи внеплановых работ по обслуживанию и ремонту оборудования, выполненных специализированными предприятиями.

Важное примечание! Ремонт оборудования должен осуществляться квалифицированными специалистами.

**Бланк регистрации работ по внеплановому техническому обслуживанию**

Место печати	Компания
	Дата проведения работ
	Подпись установщика
	Подпись заказчика
Выполненные работы _____ _____ _____	

Место печати	Компания
	Дата проведения работ
	Подпись установщика
	Подпись заказчика
Выполненные работы _____ _____ _____	

Место печати	Компания
	Дата проведения работ
	Подпись установщика
	Подпись заказчика
Выполненные работы _____ _____ _____	

Место печати	Компания
	Дата проведения работ
	Подпись установщика
	Подпись заказчика
Выполненные работы _____ _____ _____	

## УТИЛИЗАЦИЯ

☞ CAME S.p.A. имеет сертификат системы защиты окружающей среды UNI EN ISO 14001, гарантирующий экологическую безопасность на ее заводах. Мы просим, чтобы вы продолжали защищать окружающую среду. CAME считает одним из фундаментальных пунктов стратегии рыночных отношений выполнение этих кратких руководящих принципов:

### ♻️ УТИЛИЗАЦИЯ УПАКОВКИ

Упаковочные компоненты (картон, пластмасса и т. д.) — твердые отходы, утилизируемые без каких-либо специфических трудностей. Необходимо просто разделить их так, чтобы они могли быть переработаны. Утилизацию необходимо проводить в соответствии с действующим законодательством местности, в которой производилась эксплуатация изделия.

### НЕ ЗАГРЯЗНЯЙТЕ ОКРУЖАЮЩУЮ СРЕДУ!

### ♻️ УТИЛИЗАЦИЯ ИЗДЕЛИЯ

Наши продукты изготовлены с использованием различных материалов. Большая их часть (алюминий, пластмасса, сталь, электрические кабели) ассимилируется как городские твердые отходы. Они могут быть переработаны специализированными компаниями. Другие компоненты (электронные платы, батарейки брелоков-передатчиков и т. д.), напротив, могут содержать загрязняющие вещества. Они должны передаваться компаниям, имеющим лицензию на их переработку. Утилизацию необходимо проводить в соответствии с действующим законодательством местности, в которой производилась эксплуатация изделия.

### НЕ ЗАГРЯЗНЯЙТЕ ОКРУЖАЮЩУЮ СРЕДУ!

## НОРМЫ И СТАНДАРТЫ

Настоящее изделие соответствует требованиям нормативов, указанных в декларации о соответствии.

Русский - Руководство FA00045-RU - вер. 1 - 12/2015 - © Came S.p.A.  
Все данные, содержащиеся в этой инструкции, могут быть изменены в любое время и без предварительного уведомления.

**CAME**  
safety&comfort



**Came S.p.A.**

Via Martiri Della Libertà, 15  
31030 **Dosson di Casier**  
Treviso - Italy

☎ (+39) 0422 4940  
☎ (+39) 0422 4941

Via Cornia, 1/b - 1/c  
33079 **Sesto al Reghena**  
Pordenone - Italy

☎ (+39) 0434 698111  
☎ (+39) 0434 698434